



PREFEITURA DO MUNICÍPIO DE SÃO PAULO
SECRETARIA MUNICIPAL DE EDUCAÇÃO

ACORDO DE COOPERAÇÃO TÉCNICA Nº 013 /2020 QUE
FIRMAM A SECRETARIA MUNICIPAL DE EDUCAÇÃO DE
SÃO PAULO E O SERVIÇO DE APOIO ÀS MICRO E
PEQUENAS EMPRESAS DE SÃO PAULO - SEBRAE

A PREFEITURA DO MUNICÍPIO DE SÃO PAULO, por meio da SECRETARIA MUNICIPAL DE EDUCAÇÃO, inscrita no CNPJ/MF sob nº 46.392.114/0001-25, situada à Rua Borges Lagoa, 1.230, Vila Clementino, na cidade de São Paulo, Estado de São Paulo, neste ato, representada pelo Secretário Municipal de Educação, Bruno Caetano, doravante denominada SECRETARIA, e o SERVIÇO DE APOIO ÀS MICRO E PEQUENAS EMPRESAS DE SÃO PAULO, doravante denominado simplesmente SEBRAE - SP, com sede nesta Capital do Estado de São Paulo, na Rua Vergueiro, 1.117, Bairro Paraíso, inscrito no CNPJ sob o nº 43.728.245/0001-42, devidamente certificado, neste ato representado por seu Diretor Superintendente Senhor Wilson Martins Poit, seu Diretor de Administração e Finanças Senhor Guilherme Campos Júnior e seu Diretor Técnico Senhor Ivan Hussni, resolvem celebrar o presente Acordo de Cooperação nos termos do despacho exarado sob nº 031541316 do Processo SEI nº 6016.2020/0019179-8, nos termos da Lei nº 8.666, de 21 de junho de 1993, mediante as seguintes cláusulas e condições:

CLÁUSULA PRIMEIRA - DO OBJETO

- 1.1. O objeto do presente Acordo de Cooperação é a conjugação de esforços com vistas à oferta do **CURSO EMPREENDEDORISMO AOS PROFESSORES DO ENSINO FUNDAMENTAL, CICLOS INICIAIS, FINAIS E MÉDIO** das Unidades Escolares da Rede Municipal de Ensino do Município de São Paulo, conforme previsto no Plano de Trabalho anexo ao presente.

ACORDO DE COOPERAÇÃO TÉCNICA SME/SEBRAE

Página 1



SME/COGED/DIPAR

- 1.2. A Parceria consiste na formação dos professores pela metodologia do SEBRAE, conforme a modalidade de ensino, e posterior oferta dos cursos aos estudantes.
- 1.3. A implantação do **CURSO** se dará por adesão das Unidades Escolares, que seguirão a sequência de etapas descritas no Plano de Trabalho anexo ao presente.
- 1.4. O desenvolvimento do **CURSO** não envolverá custo de qualquer espécie ou ônus financeiro à **SECRETARIA**.

CLÁUSULA SEGUNDA - DAS OBRIGAÇÕES DO SEBRAE

- 2.1. Executar e acompanhar as ações previstas no Plano de Trabalho anexo ao presente.
- 2.2. Realizar a formação dos professores na metodologia do **CURSO**.
- 2.3. Disponibilizar colaboradores do SEBRAE-SP para realizar a aplicação do **CURSO** para professores nos encontros presenciais.
- 2.4. Responsabilizar-se pela gestão do **CURSO** ofertado às Unidades Escolares, disponibilizando materiais didáticos aos estudantes participantes.
- 2.5. Colaborar para o pleno andamento das atividades deste projeto junto às partes envolvidas.
- 2.6. Certificar os professores concluintes, aprovados na metodologia do **CURSO**.
- 2.7. Prestar atendimento e orientação às unidades Escolares selecionadas, quando solicitado, através de contato via e-mail com a gestora estadual, Senhorita Ana Maria de Araújo Basílio.
- 2.8. Acompanhar as ações da parceria, desde a implantação das turmas, até a certificação, ao final do **CURSO**, conforme previsto no Plano de Trabalho.
- 2.9. Elaborar agenda em comum acordo com as partes envolvidas, para definir locais e datas para a realização das ações do **CURSO** para professores no formato presencial.
- 2.10. Realizar o processo de monitoramento, acompanhamento e avaliação do **CURSO** junto aos participantes, ao final do mesmo.
- 2.11. Encaminhar a SME relatório final de avaliação das ações realizadas durante a execução **PROJETO**, antes do encerramento da presente Parceria.

ACORDO DE COOPERAÇÃO TÉCNICA SME/SEBRAE

Página 2



SME/COGED/DIPAR

A large, stylized handwritten signature in black ink.

- 2.12. Divulgar em locais visíveis de sua sede social e dos estabelecimentos em que exerça suas atividades, ações e em seu sítio da internet, a presente parceria com o Município, bem como as demais parcerias celebradas com o Poder Público, nos termos da legislação em vigor.
- 2.13. Responsabilizar-se por todos os custos envolvidos, não gerando ônus e nem custos à **SECRETARIA**.

CLÁUSULA TERCEIRA - DAS OBRIGAÇÕES DA SECRETARIA

- 3.1. Acompanhar e fiscalizar a execução da parceria em consonância com o Plano de Trabalho, parte integrante do presente Acordo de Cooperação.
- 3.2. Elaborar agenda em comum acordo com as partes envolvidas, para definir as datas para apresentação da proposta do **CURSO** aos Gestores das Unidades Escolares.
- 3.3. Encaminhar ao SEBRAE-SP os dados dos professores selecionados para a formação na metodologia do **CURSO**, conforme ficha anexa no Plano de Trabalho.
- 3.4. Indicar 01(um) interlocutor da Unidade Escolar, para acompanhamento do processo e relacionamento com o SEBRAE-SP.
- 3.5. Acompanhar junto ao SEBRAE-SP, todas as etapas do desenvolvimento do **CURSO**, bem como o processo de formação dos professores das Unidades na metodologia do **CURSO**, por meio do interlocutor de cada Unidade.
- 3.6. Subsidiar as Unidades Escolares selecionadas com informações sobre o **CURSO** proposto, no processo de divulgação para a formação das turmas dos estudantes.
- 3.7. Promover a divulgação do **CURSO**, empreendendo esforços para atingir a capacidade máxima de adesão dos professores em todas as fases/etapas da parceria.
- 3.8. Colaborar com o SEBRAE-SP no processo de monitoramento e acompanhamento do **CURSO** junto aos alunos.
- 3.9. Disponibilizar os materiais disponíveis nas Unidades Escolares para a realização das oficinas do **CURSO**, não gerando ônus à **SECRETARIA**.
- 3.10. Disponibilizar espaço existente adequado para a realização das oficinas presenciais do **CURSO**, nas datas previamente definidas entre as partes.

ACORDO DE COOPERAÇÃO TÉCNICA SME/SEBRAE

Página 3



SME/COGED/DIPAR

- 3.11. Analisar a solicitação previa de autorização sobre quaisquer divulgações do projeto, uso de imagem institucional e respectivo logo nas diferentes mídias.
- 3.12. Poderá assumir ou transferir a responsabilidade pela execução do **CURSO**, no caso de paralisação, de modo a evitar sua descontinuidade;
- 3.13. Publicar no endereço eletrônico da **SECRETARIA** a presente parceria e seu respectivo Plano de Trabalho por, no mínimo, 180 (cento e oitenta) dias após o seu encerramento.

CLÁUSULA QUARTA: DO ACOMPANHAMENTO

- 4.1. O acompanhamento, comunicação, desenvolvimento, fiscalização, avaliação, registros e elaboração de relatório fundamentado sobre o andamento do Acordo de Cooperação Técnica serão realizados pelo **SERVIÇO DE APOIO ÀS MICRO E PEQUENAS EMPRESAS DE SÃO PAULO – SEBRAE-SP** e pela **SME/COPED/UniCEU** da **SECRETARIA**.
- 4.2. A comunicação se dará por meio dos interlocutores abaixo indicados:

SME/COPED/UniCEU

Cristhiane de Souza

E-mail: cristhianesouza@sme.prefeitura.sp.gov.br

Telefone: 3396-0484

SEBRAE-SP

1- Ana Maria de Araujo Brasilio

E-mail: anamariab@sp.sebrae.com.br

Telefone: 11 3177- 4873

- 4.3. Qualquer alteração de endereço e/ou de representante designado para gerenciar o presente Acordo deve ser formalmente comunicada à parte contrária não sendo necessário Aditamento deste Acordo.

CLÁUSULA QUINTA - DA VIGÊNCIA

O presente Acordo de Cooperação terá vigência a partir da data da sua assinatura por 24 (vinte e quatro) meses podendo ser prorrogado por igual período, mediante celebração de termo aditivo, desde que não haja

ACORDO DE COOPERAÇÃO TÉCNICA SME/SEBRAE

Página 4



SME/COGED/DIPAR

manifestação contrária entre as Partes, com antecedência mínima de 90 (noventa) dias.

CLÁUSULA SEXTA - DA REGULARIZAÇÃO E DENÚNCIA

- 6.1. A adoção de eventuais providências à regularização deste ajuste, inclusive sua publicação, será incumbência da **SECRETARIA**.
- 6.2. O presente Acordo de Cooperação poderá ser denunciado sem ônus para quaisquer das partes, mediante prévia e expressa notificação com antecedência mínima de 60 (sessenta) dias.

CLÁUSULA SÉTIMA - DE OUTRAS DISPOSIÇÕES

- 7.1. O presente Acordo é celebrado nos termos da Lei nº 8.666/93.
- 7.2. O presente instrumento não estabelece qualquer vínculo entre qualquer dos partícipes e os mantenedores, empregados e prepostos alocados por outro partícipe no **CURSO**, objeto deste Acordo, sendo certo que cada partícipe deverá arcar com as obrigações fiscais, trabalhistas e previdenciárias eventualmente incidentes sobre o pagamento de seus respectivos funcionários, não implicando responsabilidade solidária ou subsidiária da **SECRETARIA** na eventual inadimplência do **SERVIÇO DE APOIO ÀS MICRO E PEQUENAS EMPRESAS DE SÃO PAULO – SEBRAE-SP** em relação ao referido pagamento, os ônus incidentes sobre o objeto do acordo ou os danos decorrentes de restrição à sua execução.
- 7.3. A **SECRETARIA** e o **SEBRAE-SP** estabelecem que nenhuma das partes será responsabilizada pela não execução e/ou falhas no cumprimento das obrigações previstas neste convênio, em razão da decretação de pandemia e/ou outros casos de força maior, o qual poderá ser revisto, suspenso temporariamente ou rescindido.
- 7.4. Fica eleito o foro da Comarca de São Paulo para dirimir quaisquer demandas e ajustes necessários decorrentes da execução da parceria, estabelecendo obrigatoriedade da prévia tentativa de solução administrativa, com a participação de órgão encarregado de assessoramento jurídico integrante da estrutura da administração pública.
- 7.5. O presente acordo não envolve o repasse de recursos financeiros entre as Partes.

ACORDO DE COOPERAÇÃO TÉCNICA SME/SEBRAE

Página 5



3.

A large, stylized handwritten signature.

SME/COGED/DIPAR

CLÁUSULA OITAVA – DISPOSIÇÕES FINAIS

E, por estarem de pleno acordo, assinam o presente instrumento em 02 (duas) vias de igual teor e forma, na presença das testemunhas abaixo nomeadas, sendo que uma das vias ficará arquivada junto a SME/COGED - DIPAR da SECRETARIA.

São Paulo, 12 de agosto de 2020.



SECRETARIA

Bruno Caetano

Secretário Municipal de Educação



SERVIÇO DE APOIO ÀS MICRO E PEQUENAS EMPRESAS DE SÃO PAULO – SEBRAE-SP
Wilson Martins Poit
CPF: 847.794.978-68
RG: 8.017.207-6
Diretor Superintendente



SERVIÇO DE APOIO ÀS MICRO E PEQUENAS EMPRESAS DE SÃO PAULO – SEBRAE-SP
Guilherme Campos Júnior
CPF: 048.890.978-30
RG: 9.861.300-5 – SSP-SP
Diretor de Administração e finanças



SERVIÇO DE APOIO ÀS MICRO E PEQUENAS EMPRESAS DE SÃO PAULO – SEBRAE-SP
Ivan Hussni
CPF: 089.776.278-93
RG: 18.405.097-2 – SSP-SP
Diretor Técnico

Testemunhas:

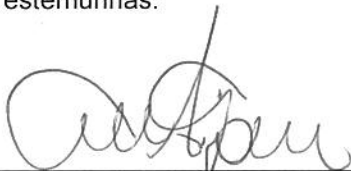

1 Nome
R.G. 17.985.049-0

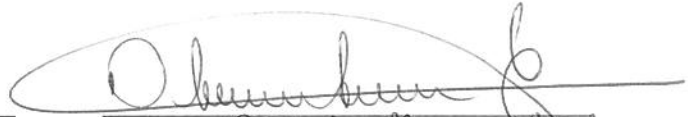

2 Nome Otávio R. da S. Sousa,
R.G 33.394.562-9.

ACORDO DE COOPERAÇÃO TÉCNICA SME/SEBRAE

Página 6



SME/COGED/DIPAR



PLANO DE TRABALHO – 2020 e 2021

Curso de empreendedorismo para professores do **Ensino Fundamental ciclos iniciais e finais e Ensino Médio** para escolas da Rede Municipal de Ensino do município de São Paulo.

Para a operação do curso, é fundamental ter a clareza de que a estratégia de atuação será por meio da formação dos professores pelo SEBRAE e posterior oferta dos cursos para os estudantes.

1. Instituições proponente e executora

Proponente: SEBRAE

Executoras: Secretaria Municipal de Educação - SME/SP e SEBRAE.

2. Apresentação

A educação ocupa cada vez mais uma posição estratégica e fundamental no processo de preparação das pessoas para atuarem neste mundo globalizado e em constante transformação, buscando, assim, favorecer um desenvolvimento humano mais harmonioso, que contemple as múltiplas ações do ser humano.

Com o olhar projetado no futuro, vislumbrando uma sociedade mais justa, que ofereça mais oportunidade de evolução pessoal e profissional, a partir da disseminação da cultura empreendedora e ampliação do acesso à educação continuada, o SEBRAE-SP propõe a disseminação da cultura empreendedora para instituições formais de ensino.

O SEBRAE busca despertar e fortalecer a atitude empreendedora, por meio do incentivo aos comportamentos empreendedores, possibilitando uma nova consciência de trabalho na comunidade escolar e incentivando aos estudantes à busca de inserção no mercado de trabalho com postura empreendedora ou até mesmo com a criação futura de negócios próprios.

3. Objetivo geral

Contribuir para a disseminação da educação empreendedora em instituições formais do Ensino Fundamental, a fim de despertar e fortalecer a atitude empreendedora de forma a estimular o protagonismo juvenil e a para inserção no mercado de trabalho ou a criação de negócios próprios.

4. Objetivos Específicos

- Estimular o desenvolvimento de comportamentos empreendedores para que os estudantes possam agir de forma orientada na busca de resultados em seus projetos de vida.
- Ampliar a capacidade reflexiva e de busca de soluções, considerando a realidade dos estudantes e seus projetos futuros.
- Incentivar os estudantes à busca de inserção no mundo empresarial com postura empreendedora ou até mesmo a criação futura de negócios próprios, caso vislumbrem esta oportunidade.

Neste contexto o SEBRAE oferta o curso Jovens Empreendedores Primeiros Passos – JEPP para



escolas dos anos iniciais e finais do ensino fundamental e o curso Crescendo e Empreendendo para os estudantes do ensino médio.

A metodologia dos cursos baseia-se nos novos paradigmas educacionais, de forma a pensarmos e promovermos o empreendedorismo em um sentido amplo, sistêmico e sustentável.

Promover esses cursos para os professores do Ensino Fundamental e Médio é propiciar aos estudantes uma oportunidade de relacionar teoria e prática na realização de um projeto empreendedor.

Oportuniza, também, aprendizados relacionados ao mundo do trabalho e da convivência em grupo e em sociedade, uma vez que as atividades se desenvolvem num contexto de análise da realidade que os cerca, busca de informações, tomada de decisões e avaliação de resultados e melhorias possíveis.

A proposta e a carga horária dos cursos são compatíveis com o currículo do ensino. Sendo assim, a proposta será ofertar aos estudantes das escolas da rede pública municipal os cursos Jovens Empreendedores Primeiros Passos para ensino fundamental e Crescendo e Empreendendo para ensino médio.

O Curso **Jovens Empreendedores Primeiros Passos (JEPP)** tem por objetivo a disseminação da cultura empreendedora entre crianças e adolescentes do Ensino Fundamental, para despertar e fortalecer o espírito empreendedor. Para tanto, o curso incentiva futura busca de possibilidades de inserção no mercado de trabalho por meio de uma postura empreendedora ou da criação de negócios próprios.

O curso JEPP é composto por 9 (nove) cursos independentes, um para cada um dos nove anos do ensino fundamental. Cada ano tem sua duração total dividida em encontros, sendo de 10 a 15 encontros, que variam de 2h à 2h30min cada, **totalizando 235 horas do 1º ao 9º ano.**

O curso **CRESCENDO E EMPREENDENDO** possui como objetivo sensibilizar os jovens a entenderem que atitudes empreendedoras – apoiadas, sobretudo, na responsabilidade, na cooperação, na criatividade, na inovação e na sustentabilidade ambiental – contribuem, de alguma maneira, para as suas realizações pessoais ou profissionais. Fortalecendo a sua capacidade de transformar a sua história e o mundo em que vive.

O conteúdo do curso Crescendo e Empreendendo é desenvolvido a partir de temas, onde os estudantes são instigados a desenvolver o comportamento empreendedor e o planejamento para a vida.

O curso é distribuído em 3 (três) encontros de 4 horas cada, em dias separados, abordando diferentes temáticas, **totalizando 12 horas** de capacitação para os estudantes que estejam cursando **o segundo ou terceiro ano do ensino médio.**

Os conteúdos dos cursos são abordados por meio de oficinas, que trabalham na perspectiva da sustentabilidade ambiental e social incentivando a utilização consciente dos recursos naturais ressaltando a viabilidade econômico-financeira e social do material reciclado. O material utilizado para a realização das oficinas em sala de aula com os estudantes, são adquiridos segundo a premissa do empreendedorismo pela comunidade escolar.

Estimulando a criatividade na resolução de problemas, o autoconhecimento e a importância da empatia e da percepção do outro para uma convivência social produtiva, saudável e feliz.

Os cursos desenvolvem competências para atuação em todos os segmentos do mercado: Indústria, comércio e serviços, onde a abordagem e a linguagem estão alinhadas a faixa etária do educando.

A metodologia é vivencial e semiaberta. O tema proposto para cada ano é adequado à faixa etária correspondente, bem como os jogos, dinâmicas grupais, exercícios e pesquisas intra e extraclasse. Nas propostas lúdicas do plano de negócios procurou-se responder às necessidades dos alunos qualquer que seja sua condição escolar, social econômica e cultural, bem como incentivar o envolvimento da comunidade escolar. A metodologia baseia-se em novos paradigmas, de forma a pensarmos o empreendedorismo em um sentido amplo, sistêmico e sustentável: cultura da cooperação, inovação, ecossustentabilidade, ética e cidadania.

5. Conteúdo do curso JEPP

O curso compreende nove oficinas específicas para os nove anos do nível fundamental, a saber:

1º ano "O mundo das Ervas Aromáticas" – 6 anos

Os alunos são instigados, a partir de uma história, a desenvolver o comportamento empreendedor e vivenciar as etapas de um plano de negócios, por meio da montagem de uma loja de ervas aromáticas. Com a ajuda da Filomena, personagem especial no material do 1º ano, as atividades favorecem a ludicidade e estimulam a imaginação dos alunos. Filomena envia presentes, bilhetes e ervas aromáticas para os alunos conhecerem. Além disso, os alunos são estimulados a despertar para uma visão ampla de empreendedorismo, que engloba a cooperação, a ecossustentabilidade, a cidadania e a ética.

2º ano "Temperos Naturais" - 7 anos

No 2º ano, a partir da ideia de interação com a natureza, propõe-se o plantio e a montagem de uma loja de temperos naturais para vender, por exemplo, mudas de cebolinha e salsinha. Com jogos e brincadeiras cooperativas, a ideia é desenvolver comportamentos empreendedores necessários para vivenciar as etapas de um plano de negócios. O Material conta a história de Leonardo, que se muda da cidade para o campo e descobre muitas coisas interessantes sobre o plantio e sobre o agronegócio com seu novo vizinho, Sr. Mário.

3º ano "Oficina de Brinquedos Ecológicos" - 8 anos

No 3º ano, a proposta é a montagem de uma oficina de brinquedos ecológicos, elaborados com material reciclável. Nesse espaço, os alunos venderão os brinquedos e jogos elaborados por eles e também poderão ensinar aos clientes como produzi-los. Além disso, no momento da brincadeira incentiva o autoconhecimento e a percepção do outro, aspectos necessários ao desenvolvimento dos comportamentos empreendedores. Ressalta-se ainda, que o divertimento e o lazer são condições fundamentais para promoção da saúde e qualidade de vida.

4º ano "Locadora de Produtos" – 9 anos

A dinâmica do curso no 4º ano incentiva a diversidade de leitura e de outras formas de entretenimento, sensibilizando as crianças sobre o empreendedorismo por meio da montagem de uma locadora de livros, gibis, brinquedos, games ou vídeos. Durante os encontros, as crianças têm oportunidade de vivenciar o processo de planejamento bem como o efetivo funcionamento de uma empresa de prestação de serviços. São convidadas a experimentar o



empréstimo e alocação como uma oportunidade de ampliar e enriquecer os momentos de divertimento.

5º ano “Sabores e Cores” – 10 anos

O 5º ano trabalha o alimento como uma grande oportunidade de negócio. Os alunos montam uma empresa de produtos alimentícios, priorizando produtos naturais, e aprendem sobre clientes, concorrentes e produtos. O tema sabores e cores têm como pano de fundo a atenção voltada para a saúde, a correta e adequada manipulação de alimentos, a educação ambiental e a utilização conscientes dos recursos da natureza, tendo em vista o desenvolvimento sustentável.

6º ano “Eco Papelaria” – 11 anos

Neste ano serão trabalhadas questões relativas ao meio ambiente, relacionando este assunto com os tipos de negócios que envolvem papel reciclado e reutilização de materiais. Neste processo, os alunos aprenderão a criar produtos a partir de papéis reciclados, como caixas de presente, porta-retratos, cadernetas de papel reciclado, dentre outros. Eles aprenderão sobre a importância da reciclagem para o meio ambiente e como esta pode se tornar um negócio lucrativo. A partir deste ano serão aprofundados ainda mais as questões de empreendedorismo.

7º ano “Artesanato Sustentável” – 12 anos

Através da ideia de artesanato, o objeto do negócio será produtos artesanais e ecos sustentáveis, a fim de possibilitar o desenvolvimento do empreendedorismo e da criatividade dos alunos. Todos os itens do Plano de Negócios terão uma abordagem mais complexa, e aspectos comportamentais como motivação, iniciativa, tomada de decisão e convivência em grupo terá ênfase especial.

8º ano “Empreendedorismo Social” – 13 anos

O social, como uma das dimensões do empreendedorismo, busca transformar desafios em soluções. Neste ano, o projeto tem como finalidade fomentar o potencial do jovem para a responsabilidade social, individual e coletiva, despertando para os problemas que acontecem em sua comunidade, fortalecendo, assim, o protagonismo juvenil.

9º ano “Novas ideias, grandes negócios” - 14 anos

No último ano, é oferecido aos alunos a possibilidade de criar e promover o próprio negócio, criação de produto ou prestação de serviço, de acordo com as oportunidades observadas no bairro ou na cidade onde vivem, respeitando a cultura da região e buscando contemplar algum benefício social para sua localidade.

5.1- Carga horária das Oficinas para os professores - curso JEPP

Público	Nº de Encontros	Carga horária encontro	Carga horária total
Professores do Ensino Fundamental I (1º ao 5º ano)	EAD	30h	38 horas
	Presencial	8h	
Professores do Ensino Fundamental II (6º ao 9º ano)	EAD	30h	38 horas
	Presencial	8h	

5.2- Carga horária das Oficinas para os alunos - curso JEPP

Ano	Nº de Encontros	Carga horária encontro	Carga horária total
1º	13	2h	26 horas
2º	12	2h	24 horas
3º	13	2h	26 horas
4º	11	2h	22 horas
5º	11	2h	22 horas
6º	15	2h	30 horas
7º	15	2h	30 horas
8º	15	2h	30 horas
9º	10	2h30	25 horas

Ao final da aplicação do curso JEPP aos alunos, sugerimos que as escolas organizem uma Feira, chamada Jovem Empreendedor. Nesta Feira são apresentados para a comunidade escolar, pais de alunos e outros convidados os produtos confeccionados pelos alunos durante a aplicação do curso este momento é de interação com a comunidade.

6. Conteúdo do curso Crescendo e Empreendendo:

O curso adota paradigma de que não existe um único grupo de atitudes empreendedoras, o objetivo é levar aos estudantes a entenderem que atitudes empreendedoras contribuem para a obtenção de bons resultados.

No decorrer do curso os alunos terão a oportunidade de conhecer as características de atitudes empreendedoras e identificá-las em si, no grupo e na comunidade. Compreender como o empreendedorismo se manifesta na vida, no mundo do trabalho e dos negócios. Perceber-se com características empreendedoras. Predispor-se a adotar atitudes empreendedoras na condução da sua vida. Buscar a ampliação da rede de contatos para facilitar o desenvolvimento e a aplicação de atitudes empreendedoras. Elaborar plano de ação de um sonho, considerando a prática de atitudes empreendedoras.

O conteúdo está assim constituído:

Encontro 1 - Descobrimos Atitudes Empreendedoras

O foco do encontro 1 é a construção de um conjunto de atitudes empreendedoras contextualizado na realidade do educando, e a discussão do que é ser empreendedor, com a intenção de criar condições para que o participante perceba as possibilidades de adoção de atitudes empreendedoras que podem beneficiar sua vida, seu trabalho ou seu negócio.

Encontro 2 - Empreendedorismo na Vida, no Mundo do Trabalho e dos Negócios

O encontro 2 proporciona vivências ao jovem para a compreensão mais detalhada de como o empreendedorismo manifesta-se na vida, no mundo do trabalho e dos negócios. É também objetivo do encontro incentivar o jovem a adotar essas características empreendedoras no dia a dia.

Encontro 3 - Pensando no Futuro

Nesse encontro 3, é proporcionado ao jovem participar de vivências para que compreenda a importância de ampliar a rede de contatos, visando facilitar o desenvolvimento e a aplicação de atitudes empreendedoras, bem como para que perceba a necessidade de adoção destas atitudes para a concretização de sonhos e objetivos futuro.

6.1- Carga horária das Oficinas para os professores - curso Crescendo e Empreendendo

A formação de professores é presencial, com duração de **16 horas distribuídas** em 02 encontros de 08 horas.

Público	Nº de Encontros	Carga horária encontro	Carga horária total
Professores do Ensino Médio	01	8h	16 horas
	02	8h	

6.2- Carga horária das Oficinas para os alunos - curso Crescendo e Empreendendo.

Público	Nº de Encontros	Carga horária encontro	Carga horária total
Alunos do Ensino Médio (Preferencialmente 2º e 3º ano)	01	4h	12 horas
	02	4h	
	03	4h	

7. Público-alvo

- **Professores** das escolas da rede pública municipal de São Paulo, que, por meio de formação, poderão aplicar o curso junto aos estudantes, conforme cada ano do Ensino Fundamental (1º ao 9º ano), e Ensino Médio.

8. Implantação

A implantação dos cursos nas escolas que aderirem aos cursos requer as seguintes etapas.

8.1. Palestra de sensibilização para os dirigentes, diretores e coordenadores pedagógicos das escolas.

A palestra tem a duração de aproximadamente uma hora e trinta minutos.



Esse é o momento de investir tempo para, além de explicar sobre o que é e como funciona os cursos, esclarecer pontos que possam gerar dúvidas.

A palestra tem objetivo de apresentar ao público, que não atua diretamente com os estudantes e/ou na aplicação da metodologia, a proposta dos cursos, bem como mobilizá-los no sentido de contribuir para o bom andamento dos cursos.

8.2. Período de adesão e inscrição das escolas e professores para participar da formação na metodologia dos cursos;

8.3. Formação dos professores na metodologia dos cursos, conforme o nível de ensino:

8.3.1. Curso JEPP

Mmm
P.
6

SME/COGED/DIPAR

Depois que a escola definiu o grupo de professores que irá atuar no JEPP, cada professor será convidado pela instituição de ensino para participar da formação, momento em que será feita a capacitação na metodologia do curso.

Para atuar na aplicação do JEPP com os estudantes do ensino fundamental, é desejável que o professor tenha o perfil descrito a seguir:

- Ter iniciativa;
- Ter atitude positiva e dinamismo;
- Ser comunicativo;
- Ser criativo;
- Ter habilidade de escuta – saber ouvir;
- Ter atitude flexível, aberta e receptiva a inovações;
- Estar predisposto ao novo;
- Ter capacidade de persuasão;
- Ser comprometido.

A exigência do perfil não é obrigatória. No entanto, é importante que o professor esteja, ao menos, disposto a novas aprendizagens e aberto a desafios. As turmas para a capacitação são compostas de no **mínimo 15 e no máximo 100 professores participantes**.

A formação tem caráter obrigatório. As instituições de ensino deverão indicar até 05 professores que participarão da formação e 01 coordenadores pedagógico que será o interlocutor do curso na escola conforme o segmento de ensino para o qual estarão aptos para aplicar o curso JEPP aos alunos nas escolas conforme o nível de ensino fundamental (1º ao 5º ano, ou do 6º ao 9º ano). Além disso, a instituição de ensino deverá responsabilizar-se pela participação integral (100%) desses professores durante a formação.

A estrutura da formação está dividida em **duas etapas distintas e obrigatórias, no formato semipresencial, sendo:**

- **1ª Etapa – Formato EAD:** fundamentação teórica e metodológica do curso, eixos centrais – comportamento empreendedor e plano de negócios. Temas transversais: cultura cooperação, cultura inovação, ecossustentabilidade, ética e cidadania e estudo do conteúdo e material do curso. **Carga horária** – 30 horas distribuído em 20 dias corridos.

Essa etapa é eliminatória caso o professor seja reprovado na Avaliação Final do curso e não poderá participar do encontro presencial e concluir sua formação.

Estrutura do curso na plataforma online:

1. **Sub-trilha** – composto de 06 blocos de vídeos
2. **Fundamentação Metodológica** – composto de 06 módulos com vídeos e atividades;
3. **Formação do professor no segmento/ciclo** (I ou II ou I + II) – composto de 05 módulos com vídeos e atividades;
4. **Avaliação Final** – teste que avalia aprendizagem adquirida durante esta etapa. Composto de perguntas de múltiplas escolhas e dissertativas, **serão 02 tentativas** para buscar a aprovação na avaliação.

- **2ª Etapa – Formato presencial:** O encontro será realizado na sequência do encerramento do período da plataforma. Vivência nas oficinas específicas de cada ano 1º ao 5º ano. Esclarecimento de dúvidas gerais sobre o material. Realização de algumas atividades para confecção dos produtos de cada projeto do curso. **Carga horária** - 8 horas que pode ser dividido em 02 dias de 04 horas.



SME/COGED/DIPAR

8.4. Curso CRESCENDO E EMPREENDENDO

Após a adesão das escolas e definição do(s) professor(es) do Ensino Médio que irão aplicar o curso aos estudantes será realizado a formação dos professores na metodologia do curso no formato presencial.

A formação tem caráter obrigatório. As instituições de ensino deverão indicar os professores que participarão da formação e 01 coordenadores pedagógico que será o interlocutor do curso na escola conforme. Além disso, a instituição de ensino deverá responsabilizar-se pela participação integral (100%) desses professores durante a formação.

A estrutura da formação dos professores está dividida em:

1-Fundamentação metodológica – 04 horas: Conhecer fundamentos metodológicos da Educação Empreendedora promovida pelo Sebrae. Estabelecer correlações entre empreendedorismo e educação. Realizar um plano de desenvolvimento pessoal para atuação como agente disseminador da cultura empreendedora. Preparar-se para aplicar ações empreendedoras e orientadas para resultados na sua prática escolar.

2-Conhecer a estrutura do curso Crescendo e Empreendendo – 12 horas.

- Conhecer características de atitudes empreendedoras e identificá-las em si no grupo e na comunidade.
- Compreender como o empreendedorismo se manifesta na vida, no mundo do trabalho e dos negócios.
- Perceber-se com características empreendedoras.
- Predispor-se a adotar atitudes empreendedoras na condução da sua vida.
- Buscar a ampliação da rede de contatos para facilitar o desenvolvimento e a aplicação de atitudes empreendedoras.
- Elaborar plano de ação de um sonho, considerando a prática de atitudes empreendedoras.

9. Avaliação e Monitoramento

A avaliação e monitoramento dos cursos será fundamental para o seu sucesso.

A medida que se acompanha o seu desenvolvimento e se avalia as etapas, é possível corrigir falhas, perceber pontos de melhorias e garantir maior satisfação de todos.

Essa etapa será executada pelo SEBRAE-SP por meio da Unidade de Cultura Empreendedora e deve ocorrer durante a aplicação do curso junto aos estudantes, por meio de reuniões de acompanhamento, uma no meio do processo de aplicação dos cursos diretamente nas escolas e a outra no final do projeto, conforme a metodologia do curso.

As reuniões são feitas com a direção, coordenador pedagógico e os professores que aplicam os cursos na escola.



10. Metas de atendimento

Considerando os objetivos propostos, as metas são assim apresentadas:

- Escolas do Ensino Fundamental - do 1º ao 9º ano

Número de escolas – 347

Número de Alunos – 300.000

- Escolas do Ensino Médio e Profissional – cursando o 2º e 3º ano

Número de escolas – 08

Número de Alunos – 1389

Período	Curso JEPP			Curso Crescendo e Empreendendo		
	NºEscolas	NºProfessores	NºAlunos	NºEscolas	NºProfessores	NºAlunos
2020	347	1000	300.000	08	0	1389
2021	200	500	114.741			
2022						
Total						

11. Cronograma de ação:

2020

Data	Ação	Responsabilidade
Fevereiro 2020	Envio plano de trabalho para SME.	SEBRAE
Julho 2020	Assinatura do termo de cooperação com Prefeitura Municipal São Paulo – SME.	SEBRAE / SME
Agosto 2020	Palestra de apresentação dos cursos (JEPP, ou Crescendo e Empreendendo) aos dirigentes, diretores e coordenadores das escolas, conforme o nível de ensino Fundamental ou Médio).	SEBRAE / SME
Agosto 2020	Período de adesão das escolas / professores.	SME / Escolas
Agosto 2020	Envio de planilha com dados dos professores para inclusão na plataforma – Formação EAD metodologia JEPP.	SME / Escolas
Agosto 2020	Início da formação na modalidade EAD para os professores do ensino fundamental.	SEBRAE
Setembro 2020	Complementação da formação dos professores do JEPP na modalidade EAD	SEBRAE / Escolas
Setembro 2020	Início da formação professores do ensino médio.	SEBRAE
Setembro a	Início das ações/ aplicação do curso com os estudantes do	Escolas

9



SME/COGED/DIPAR

Novembro 2020	ensino fundamental.	
Outubro 2020	Aplicação do curso com os estudantes do ensino médio.	Escolas
Novembro 2020	Envio do link da pesquisa de satisfação para as escolas (avaliação final)	SEBRAE-SP – Unidade Cultura Empreendedora

2021

Data	Ação	Responsabilidade
Março 2021	Palestra de apresentação dos cursos (JEPP, ou Crescendo e Empreendendo) aos dirigentes, diretores e coordenadores das escolas, conforme o nível de ensino Fundamental ou Médio).	SEBRAE / SME
Abril 2021	Período de adesão das escolas / professores.	SME / Escolas
Abril 2021	Envio planilha com dados dos professores para inclusão na plataforma – Formação EAD metodologia JEPP.	SME / Escolas
Mai 2021	Início da formação professores ensino fundamental.	SEBRAE
Mai 2021	Início da formação professores ensino médio.	SEBRAE
Mai 2021	Encontro presencial do curso JEPP.	SEBRAE / Escolas
Mai a Novembro 2021	Início das ações/ aplicação do curso com os estudantes do ensino fundamental e médio.	Escolas
Novembro 2021	Envio do link da pesquisa de satisfação para as escolas (avaliação final)	SEBRAE-SP – Unidade Cultura Empreendedora

12. Responsabilidades da SME/SP e Escolas

- Divulgar os cursos junto as escolas para adesão dos professores e escolas na formação na metodologia dos cursos;
- Encaminhar para o SEBRAE-SP os dados dos professores para formação na metodologia dos cursos, ficha anexa a este instrumento;
- Definir um interlocutor dos cursos nas escolas, para acompanhamento do processo e relacionamento com o SEBRAE-SP;
- Acompanhar o processo de formação dos professores das escolas na metodologia dos cursos por meio do interlocutor de cada escola;
- Subsidiar as escolas interessadas com informações sobre os cursos proposto, no processo de divulgação para a formação das turmas dos estudantes;
- Apoiar o SEBRAE-SP no processo de montagem das turmas dos cursos nas escolas, enviando para o SEBRAE-SP, relação contendo os seguintes dados:



 10
 

 SME/COGED/DIPAR

- Agendar junto as escolas da rede municipal participes deste projeto palestra de apresentação dos cursos para os diretores, coordenadores pedagógicos e professores para divulgação do curso;
- Cumprir com o cronograma proposto para a formação dos professores na metodologia dos cursos e posterior aplicação aos estudantes;
- Colaborar com o SEBRAE-SP no processo de monitoramento e acompanhamento do curso junto aos alunos, solicitando as escolas participes dos cursos que respondam a pesquisa de monitoramento do curso que será realizado no final da aplicação aos alunos e participação nas reuniões de acompanhamento;
- Colaborar para o pleno andamento das atividades deste projeto junto as partes envolvidas.

13. Responsabilidades do SEBRAE/SP

- Realizar a formação dos professores na metodologia dos cursos, das escolas da rede pública de ensino municipal;
- Certificar os professores que concluírem e forem aprovados na metodologia dos cursos;
- Disponibilizar para as escolas envolvidas no projeto as apostilas para os estudantes do curso JEPP;
- Prestar atendimento e orientação às escolas quando solicitado, através de contato via e-mail com a gestora estadual, Ana Maria de Araujo Brasílio;
- Disponibilizar colaboradores do SEBRAE-SP para realizar a aplicação dos cursos, encontro presencial para os professores das escolas que estejam participando do projeto;
- Colaborar para o pleno andamento das atividades deste projeto junto as partes envolvidas.

14. Local de realização

As ações no formato presencial serão realizadas nos locais a serem definidos pelas entidades parceiras.

15. Formação dos professores:

15.1. Curso JEPP:

Etapa EAD – 10 a 30/08/2020

Complementação da formação - modalidade EAD – 01 e 02 setembro 2020.

15.2. Curso Crescendo e Empreendendo

Período –Setembro 2020

16. Formação dos estudantes cursos JEPP e Crescendo e Empreendendo

Período – JEPP - Setembro a Novembro 2020

Período - Crescendo e Empreendendo - Outubro /2020

11



SME/COGED/DIPAR

17. Disponibilidade de Recursos Humanos

SME/SP	SEBRAE-SP
<ul style="list-style-type: none">✓ Equipe gestora da parceria;✓ Profissionais responsáveis pela divulgação nas escolas para a formação das turmas de formação dos professores;✓ Professores a serem formados;	<ul style="list-style-type: none">✓ Equipe gestora da parceria;✓ Profissionais para desenvolvimento da formação dos professores - Funcionários do SEBRAE-SP, graduados nas áreas de humanas, formados na metodologia educacional do curso Formação de Jovens Empreendedores.

18. Disponibilidade de recursos físicos e materiais

SME/SP	SEBRAE-SP
<ul style="list-style-type: none">✓ Estrutura padrão do ambiente escolar para realização das turmas do curso junto aos estudantes;✓ Sala do ambiente escolar.	<ul style="list-style-type: none">✓ Ambiente e estrutura da Escola de Negócios para a formação dos professores na etapa presencial;✓ Material didático para a formação dos professores.

19. Representante da Instituição proponente:

Ivan Hussni

Diretor Técnico do SEBRAE-SP

20. Coordenação SEBRAE-SP:

Ana Maria de Araujo Brasílio - Psicóloga, pós-graduada em Educação de Jovens e Adultos. Atua na Unidade de Cultura Empreendedora do SEBRAE-SP. Atua em Programas de Educação Empreendedora.

Endereço:

Endereço Comercial: Rua Vergueiro, 1117 – Paraíso -São Paulo – SP – CEP

Telefone: (11) 3177-4873

E-mail: anamariab@sp.sebrae.com.br

RG: 10.410.180

CPF: 042.735.518.45

21. Conteúdo e Metodologia de Desenvolvimento do Curso

A metodologia do curso propostos é **vivencial** e **semiaberta**, proporcionando à escola e aos professores a oportunidade e liberdade de fazer a adequada e eficaz contextualização dos temas à realidade local e dos estudantes.

22. Bibliografia de referência

22.1. Curso JEPP

ADAMS, J. L. Ideias criativas. Ediouro, Rio de Janeiro, 1994.

ARMSTRONG, D. A Gerência através de histórias. Editora Campus, Rio de Janeiro, 1994.

AZEVEDO, J. H. Como iniciar uma Empresa de Sucesso. Editora Qualitymark, Rio de Janeiro, 1994.

BONAZZI, V. J. Aplicação da Dinâmica de grupo na empresa. Editora Print Shop, 2ª edição, 1996.



CHIAVENATO, I. Vamos abrir um novo negócio? Editora Makron, São Paulo, 1995.
CROWARD, RICHARD. Na Era do Capital Humano. Editora Atlas, São Paulo, 1994.
DAVIDOFF, L. L. Introdução à Psicologia. Makron Books do Brasil Editora Ltda., 1991.
DRUCKER, P. E. Inovação e Espírito Empreendedor, Prática e princípios. Editora Pioneira, 1987.
EMPINOTTI, M. P. Os valores a serviço da pessoa humana. Editora Edipucrs, 2ª edição, Porto Alegre: 1994.
FRIZEN, S. J. Jogos dirigidos para grupos, recreação e aula de educação física. Editora Vozes, 12ª edição, Petrópolis: 1981.
GEIWTZ, P. J. Teorias não freudianas da personalidade, Col. Ciências do Comportamento. EPU, 1973.
GRAMIGNA, M. R. M. Jogos de empresa. Editora Makron, São Paulo, 1994.
HALL, C. S. & LINDZEY, G. Teorias da Personalidade, Col. Ciências do Comportamento. EPU, s/d.
HALLORAN, J.W. Por que os empreendedores falham? Editora Makron, São Paulo, 1994.
HICKMAN, C. R. Talento na Condução dos Negócios. Editora Makron, São Paulo, 1993.
KERTESZ, Roberto Análise transacional ao vivo. Editora Summus, São Paulo, 1987.
KIRBY, A. 150 Jogos de treinamento. Editora T&D, São Paulo, 1995.
STEINER, C. O outro lado do poder. Editora Nobel, São Paulo, 1994.
RIBEIRO, L. Sucesso Empresarial. Editora Objetiva, Rio de Janeiro, 1985.
SEBRAE-SP - Guias Práticos Como Montar.
SHINYASHIKI, R. Revolução dos Campeões. Editora Gente, São Paulo, 1995.
WATZLAWICK, P; BEAVIN, J. H.; JACKSON, D. D. Pragmática da comunicação humana. Editora Cultrix, São Paulo, 1967.
WOOLANS, S; BROWN M. Manual completo de YOZO, Ronaldo Yudi, 100 jogos para grupos. Editora Ágora, São Paulo, 1996.

22.2. Curso CRESCENDO E EMPREENDENDO

DOLABELA, F. Oficina do empreendedor: a metodologia do ensino que ajuda a transformar conhecimento em riqueza. São Paulo: Editora Cultural, 1999.
ENAP – ESCOLA NACIONAL DE ADMINISTRAÇÃO PÚBLICA. Didática para facilitadores de aprendizagem. Brasília: Enap, 2013.
FILION, Louis Jacques; DOLABELA, Fernando. Boa ideia! E agora? Plano de Negócio, o caminho seguro para criar e gerenciar sua empresa. São Paulo: Editora de Cultura, 2000.
KNOWLES, Malcolm S.; HOLTON III, Elwood F.; SWANSON, Richard A. Aprendizagem de resultados: uma abordagem prática para aumentar a efetividade da educação corporativa. Tradução de Sabine Alexandra Holler. Rio de Janeiro: Campus, 2009.
KOLB, David Allen. Experiential learning: experience as the source of learning and development. New Jersey: Prentice Hall, 1984.
MOSCOVICI, Fela. Desenvolvimento interpessoal: treinamento em grupo. Rio de Janeiro: José Olympio, 1995.
PERCY, Allan. Nietzsche para estressados: 99 doses de filosofia para combater as preocupações e despertar a mente. Tradução de Rodrigo Peixoto. Rio de Janeiro: Sextante, 2014.
PFEIFFER, J. William; JONES, John E. A handbook of structured experiences for human relations training. San Francisco: Jossey-Bass Pfeiffer, 1980. v. 3.
SEBRAE – SERVIÇO BRASILEIRO DE APOIO ÀS MICRO E PEQUENAS EMPRESAS. Boas práticas de facilitação de aprendizagem: orientações para os consultores no Sebrae MG. Belo Horizonte: Sebrae MG, 2011.
_____. Disciplina de empreendedorismo: módulo 1 – o empreendedor. Brasília: Sebrae, 2013. (Manual do Professor).
_____. Curso Educador Corporativo. Brasília: Sebrae, 2014.

13



SME/COGED/DIPAR

_____. Oficina de Fundamentação Metodológica em Educação Empreendedora. Brasília: Sebrae, 2015. (Guia do Educador).

SCHUMPETER, Joseph A. The theory of economic development. Cambridge: Harvard University Press, 1934.

VIRGOLIM, Angela M. Rodrigues; FLEITH, Denise de Souza; NEVES-PEREIRA, Mônica Souza. Toc, toc... plim, plim! Lidando com as emoções, brincando com o pensamento através da criatividade. 13. ed. Campinas: Papirus, 2013.

ANEXO I – LISTA MATERIAIS – CURSO CRESCENDO E EMPREENDENDO

Equipamento: 1 Kit multimídia (projeter multimídia, computador ou notebook, caixas de som e tela de projeção, se necessário). 1 Cavalete de flip-chart.

Materiais didáticos:

38 Pincéis atômicos em cores variadas (13 azuis, 13 pretos, seis verdes, seis vermelhos).

Crachás de identificação. 50 Folhas de papel para flip-chart ou de papel pardo.

50 Tarjetas de cartolina branca de 10 cm e 30 cm.

2 Rolos de fita-crepe.

5 Réguas de 30 cm.

Material de anotação (caneta, lápis, borracha).

Manual do Participante (apostila)

Lista de presença.

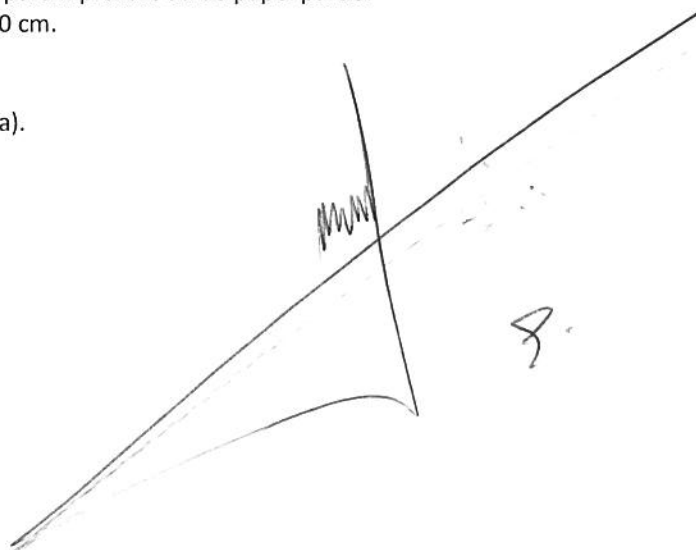

Certificados dos participantes.

Arquivo com conjunto de slides do curso.



ANEXO II – LISTA MATERIAIS – CURSO JEPP

Materiais Gerais	
Pinceis Grandes	30
Pincéis atômicos	40
Papel sulfite colorido	60 folhas
Papel sulfite (branco ou reciclado)	500
Cartolina e/ou papel cartão – Cores diversas (verde, branca, rosa, amarela e azul)	40 (sendo 08 de cada cor)
Caneta hidrocor	05 conjuntos
Réguas	15
Lápis Grafite	1 por participantes
Lápis de cor	05 caixas
Giz de cera	05 caixas
Cola líquida ou bastão	10 tubos pequenos
Tesoura	15
Fita crepe	05
Caneta esferográfica azul ou preta (BIC)	01 por participante
Cd com música alegre (ex.: Reggae Night)	01
Tarjetas de cartolina ou papel cartão 2 cores diferentes 20 x 5 cm	70 (35 de cada cor)
Bexigas coloridas	50
Novelo de lã colorido (qualquer cor)	01
Blocos de rascunho	1 por participante
1º ANO –Materiais para as Oficinas de “O mundo das ervas aromáticas”	
Material	Para 30 participantes
Jornal	90 folhas
Venda para os olhos	Este material também será utilizado na atividade: Material - 1º ano e

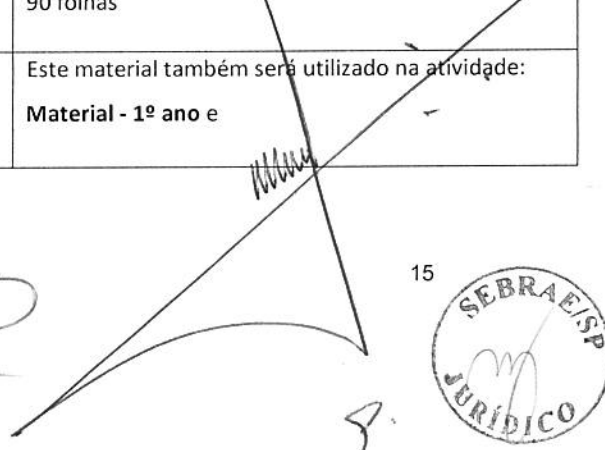
15



SME/COGED/DIPAR

	Se você já separou, não precisa separar novamente
Potes com diferentes cheiros (ex: café, camomila, hortelã, cravo, canela)	05 potes
Papel celofane / Papel Crepom	Este material também será utilizado na atividade: Material - 1º ano e Se você já separou, não precisa separar novamente
Papel sulfite branco ou reciclado	Este material será utilizado em outras atividades. E foi previsto na lista: Materiais Gerais. Se você já separou, não precisa separar novamente
Papel cartão ou cartolina (diversas cores)	Este material será utilizado em outras atividades. E foi previsto na lista: Materiais Gerais. Se você já separou, não precisa separar novamente
Material para a colagem: papéis coloridos	Este material será utilizado em outras atividades. Se você pode aproveitar os retalho de papeis que já foram utilizados em outros trabalhos
Livros e revistas sobre o tema	Opcional
Caixa de papelão (sapato) para guardar os aromas	10
Jornal (ou folha de papel manilha)	100
Suco de Abacaxi com hortelã	
Abacaxi cortado (para suco)	01 ou 02
Açúcar ou mel (para adoçar)	500 gr
Água filtrada/mineral	10 litros
Hortelã fresco (folhas)	03
Liquidificador / Mixer	01
Jarra	01
Momento do Chá Aromático	
Chá (caixas de chá ou maço de erva aromática fresca – 1 de cada: erva doce, camomila ou outro da região)	03
Copos ou xícaras	1 por participante

Garrafa térmica com água quente ou morna	02 litros
Açúcar ou mel (para adoçar)	Este material também será utilizado na atividade (anterior): Suco de Abacaxi com hortelã . Se você já separou, não precisa separar novamente
Bule de chá	Opcional
Ervas Aromáticas frescas (diversas, para apreciação)	05
Flores	Opcional
Toalha de mesa ou piquenique	Opcional
Biscoitos	Opcional
Receita de chá	01
Momento da Cesta da Filomena	
Cesta ou embalagem atraente	01
Chá pronto para beber (a escolher)	02 litros
Caixa de chá (para ilustração)	Este material também será utilizado na atividade (anterior): Momento do Chá Aromático . Se você já separou, não precisa separar novamente
Receita de como fazer um chá	01
Copos ou xícaras (um para cada aluno)	01 por participante
Biscoitos	Opcional
Bolinhos	Opcional
Guardanapos	Opcional
Carta da Filomena aos alunos	01
Livro de histórias sobre olfato	01
Incenso ou aromatizador de ambiente	Opcional
Almofadas (para roda de histórias no chão)	Opcional
Velas aromáticas	Opcional
Panos coloridos	Opcional
Sache Perfumado	
Erva aromática (ex.: lavanda, alecrim)	100 g
Tecido fino (ex.: tule)	2 metros
Fitilho	1 Rolo

17



SME/COGED/DIPAR

Manta acrílica	300 g ou 2 metros
Água de Rosas	
Água	Este material também será utilizado na atividade (anterior): Suco de Abacaxi com hortelã . Se você já separou, não precisa separar novamente
Álcool líquido	02 litros
Óleo de Rosas ou leite de rosas (essência)	15 ml
Pétalas de Rosas Frescas	Opcional
Funil pequeno	02
Borrifador (+- 100 ml) com pote de vidro ou plástico	1 por participante
Confecção de Embalagens	
Vidro vazio, pequeno e limpo com tampa de plástico (de maionese, geléia ou de papinha)	1 por participantes
Letras de EVA pequenas ou letras recortadas de Revistas	5 pacotes
Tinta acrílica	01 caixa (com cores variadas)
Pincéis Grandes	15
Papel cartão, cartolina (diversas cores) ou papelão ondulado,	Este material será utilizado em outras atividades. E foi previsto na lista: Materiais Gerais . Se você já separou não precisa listá-lo novamente.
Saquinhos de ervas aromáticas ou saquinhos individuais de chá	15
Ervas aromáticas secas (camomila, calêndula, alecrim, etc.) para artesanato (para decorar)	70g
Papel celofane (retalhos ou sobras)	Este material será utilizado em outras atividades. Se você pode aproveitar os retalho de papeis que já foram utilizados em outros trabalhos
Novelo de lã / Fitolho	Este material será utilizado em outras atividades. E foi previsto na lista: Materiais Gerais e Sache Perfumado – 1º ano . Se você já separou, não precisa listá-lo novamente.



Colocar as Ervas dentro das embalagens	
Tipos diferentes de medidas: colher, copo, xícara ou outro objeto selecionado	5
Etiquetas das embalagens	
Etiquetas adesivas	90
Divulgação do produto	
Cartolina	Este material será utilizado em outras atividades. E foi previsto na lista: Materiais Gerais . Se você já separou, não precisa listá-lo novamente.
Ervas frescas ou secas (para decorar)	70g
Papel colorido	Este material será utilizado em outras atividades. E foi previsto na lista: Materiais Gerais . Se você já separou, não precisa listá-lo novamente.
Revistas para recortar	30
Caneta hidrocor	Este material será utilizado em outras atividades. E foi previsto na lista: Materiais Gerais . Se você já separou, não precisa listá-lo novamente.
Confecção de uma boneca Filomena	
Papel Kraft (papel pardo)	03 metros
Caneta hidrocor	Este material será utilizado em outras atividades. E foi previsto na lista: Materiais Gerais . Se você já separou, não precisa listá-lo novamente.
Tinta guache	2 caixas (cores variadas)
Novelo de lã (para o cabelo)	Este material será utilizado em outras atividades. E foi previsto na lista: Materiais Gerais e Confecção de Embalagens . Se você já separou, não precisa listá-lo novamente.
Roupa (camiseta, calça ou saia)	Opcional
Sapatos	Opcional

Plantio de Ervas Aromático	
Garrafas Pet (para confecção de vasos) ou vasos prontos	30
Tesouras gandes (para cortar as garrafas pet)	2
Terra	10g
Mudas de ervas aromáticas frescas (para plantio, exemplo: hortelã erva doce)	1 por participante

Mmm

S.

[Handwritten signature]



2º ANO –Materiais para as Oficinas de “Temperos Naturais”	
Material	Para 30 participantes
Bola de plástico (leve e pequena ou média)	01
Dado pequeno ou médio	5
Caneta hidrocor	Este material será utilizado em outras atividades. E foi previsto na lista: Materiais Gerais Se você já separou, não precisa separar novamente
Dado (pequeno ou médio)	07
Caixa de papelão (sapato – a ser usado como ‘caixa’ na loja)	Este material será utilizado em outras atividades. E foi previsto na lista: Materiais Gerais e Material – 1º ano. Se você já separou, não precisa separar novamente
Cola líquida ou bastão	Este material será utilizado em outras atividades. E foi previsto na lista: Materiais Gerais Se você já separou, não precisa separar novamente
Cola quente (de uso do professor)	01
Figuras de revistas de empresas ou propriedades que trabalham com o agronegócio	Opcional

[Handwritten signature and scribbles over the table]

[Handwritten signature]



Jornais, revistas ou folhetos de supermercado (ilustração de alimentos)	Este material será utilizado em outras atividades. E foi previsto na lista: Materiais Gerais e Materiais – 1º ano e 2º ano. Se você já separou, não precisa separar novamente
Lápis grafite	Este material será utilizado em outras atividades. E foi previsto na lista: Materiais Gerais Se você já separou, não precisa separar novamente
Lápis de cor ou giz de cera	Este material será utilizado em outras atividades. E foi previsto na lista: Materiais Gerais Se você já separou, não precisa separar novamente
Papéis coloridos picados para colagem (nas cores: branco, amarelo, roxo, vermelho, verde, marrom)	Este material será utilizado em outras atividades. E foi previsto na lista: Materiais – 1º ano Se você já separou, não precisa separar novamente
Pinos ou Pedrinhas ou Bolinhas de papel coloridos	01 por participante
Fio de sisal ou barbante	1 rolo
Momento Culinário - Suco Misto com Salsinha	
Maçãs	03
Limão (para suco)	02
Salsinha	1/2 maço
Suco de Soja sabor Pêra (ou Maçã) gelado	06 litros
Jarra Grande (3 litros)	02
Colher grande (para mexer)	02
Faca sem ponta	02
Tábua para cortar ou prato	02
Copos (um para cada aluno)	1 por participante
Gelo (opcional)	15 cubos
Liquidificador/Mixer	01
Potes decorados com sementes	
Potes vazios, pequenos, limpos e com tampa (papinha, maionese, geléia) ou colher de pau para colar as sementes	
Grãos ou sementes para colagem (milho, feijão, ervilha, grão	50g ao todo





8 22



de bico, ou outros)	
Cola branca	Este material será utilizado em outras atividades. E foi previsto na lista: Materiais Gerais Se você já separou, não precisa separar novamente
Funil pequeno (para colocar as sementes)	05
Verniz a base de água (ou cola branca misturada com água) para o acabamento	150 ml
Barbante para arrematar ou Cordão de juta	Este material também será utilizado nas atividades: Material – 2º ano Se você já separou, não precisa separar novamente
Momento Culinário – Creme de abacate com hortelã	
Abacate	02
Limão	01
Açúcar	06 colheres
Leite	06 colheres
Liquidificador; Mixer	01
Copinhos ou potinhos (para cada aluno)	01 por participante
Colher pequena (para cada aluno)	1 por participante
Momento Culinário – Salada de frutas (*alternativa: Jogo Salada de Frutas)	
Laranja	02
Mamão Papaia	01
Morango ou outra fruta da região ou da época	1 bandeja
Copinhos ou potinhos de vidro, plástico ou descartável (um para cada aluno)	30
Colheres pequenas	Este material também será utilizado nas atividades: Momento Culinário (anterior) - 2º ano Se você já separou, não precisa separar novamente
*Alternativa: Etiquetas grandes	Este material também será utilizado nas atividades: Confecção de embalagens - 2º ano. Se você já separou, não precisa separar novamente.

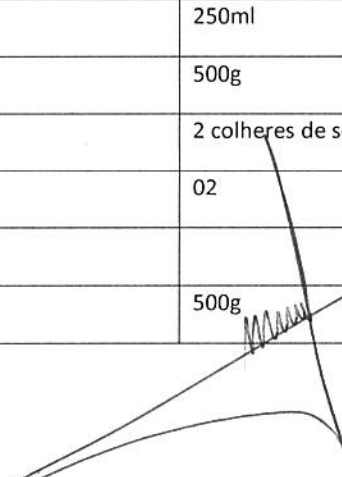

*Alternativa: pincel atômico ou caneta hidroco	Este material também será utilizado nas atividades e está previsto na lista: Materiais Gerais . Se você já separou, não precisa separar novamente.
Suco de Limão com Hortelã	
Limão	Este material também será utilizado na atividade: Momento Culinário – Suco Misto de Salsinha - 2º ano . Se você já separou, não precisa separar novamente.
Água mineral gelada	Este material também será utilizado na atividade: Momento Culinário – Suco Misto de Salsinha - 2º ano . Se você já separou, não precisa separar novamente.
Açúcar	Este material também será utilizado na atividade: Momento do Chá Romântico – 1º ano Se você já separou, não precisa separar novamente
Hortelã fresco	10 folhas
Momento Culinário (sugestão de atividade extra) – Biscoito de Amido de milho (maisena) com erva doce	Este material também será utilizado nas atividades: Momento do Chá Romântico – 1º ano Se você já separou, não precisa separar novamente
Margarina	100g
Açúcar	Este material também será utilizado nas atividades: Suco de Abacaxi e Momento do Chá Romântico – 1º ano . Se você já separou, não precisa separar novamente.
Gema de ovo	03
Leite de coco	250ml
Maisena	500g
Erva doce em pó	2 colheres de sopa
Forma retangular untada	02
Momento Culinário – Pipoca doce com mel	
Milho para pipoca	500g

 SME/COGED/DIPAR

Mel	Este material também será utilizado nas atividades: Suco de Abacaxi e Momento do Chá Romântico – 1º ano. Se você já separou, não precisa separar novamente.
Água	Este material também será utilizado na atividade: Suco de Abacaxi – 1º ano. Se você já separou, não precisa separar novamente.
Plantio de grãos	
Copinho pequeno (pote de iogurte vazio e limpo, ou copinho descartável de café)	1 por participante
Algodão	100g
Grão (feijão, milho ou alpiste)	1kg
Água (para aguar as plantas)	2 litro
Horta ou caixote de madeira com terra para posterior plantio das mudas dos grãos	01
Regador pequeno	05
Plantio de mudas de Temperos	
Mudas de Salsinha, Cebolinha ou outro tempero da região	1 por participante
Vasos prontos (pequenos) ou garrafas pet 2 litros (para confecção dos vasos) ou Horta para plantio coletivo	1 por participante
Terra	Este material também será utilizado na atividade: Plantio de Ervas Aromáticas – 1º ano. Se você já separou, não precisa separar novamente.
Água (para regar)	Este material também será utilizado na atividade: Plantio de Grãos (anterior) – 2º anos. Se você já separou, não precisa separar novamente.
Regador pequeno	Este material também será utilizado na atividade: Plantio de Grãos (anterior) – 2º anos. Se você já separou, não precisa listá-lo novamente.
Tesoura com ponta ou estilete (para recortar as pets)	Este material também será utilizado na atividade: Plantio de Grãos (anterior) – 2º anos. Se você já separou, não precisa separar novamente.

Pá/colher	10
Observação de mudas de Temperos	
Mudas de temperos diversos (ex.: salsinha, cebolinha, coentro, erva doce, e outras da região)	1 de cada

[Handwritten scribbles and a large diagonal line crossing the table area]

[Handwritten signature]



Momento Culinário: Pizzinhas com orégano (*Alternativa: Jogo simbólico de fazer pizzas)	
Discos de Pizza (pode ser integral)	08
Molho de Tomate	500g
Queijo Muzzarela fatiado	500g
Orégano	1 pote
*Alternativa: Papelão recortados em círculo	Este material também previsto na lista: Material - 1º ano. Se você já separou, não precisa separar novamente
*Alternativa: tesoura	Este material também será utilizado nas atividades e está previsto na lista: Materiais Gerais Se você já separou, não precisa separar novamente
*Alternativa: Cola	Este material também será utilizado nas atividades e está previsto na lista: Materiais Gerais Se você já separou, não precisa separar novamente
*Alternativa: papéis picotados para colagem (vermelho, amarelo, verde)	Este material também será utilizado nas atividades e está previsto na lista: Materiais Gerais Se você já separou, não precisa separar novamente



Enfeite de Vasinhas	
Sobras de tecido	Este material também será utilizado nas atividades e está previsto na lista: Materiais Gerais Se você já separou, não precisa separar novamente
Fio de Palha, Barbante ou Fitas	Este material também será utilizado nas atividades: Material – 2º ano Se você já separou, não precisa separar novamente
Tesoura	Este material também será utilizado nas atividades e está previsto na lista: Materiais Gerais Se você já separou, não precisa separar novamente
Flores secas e/ou Canela para artesanato (opcional)	30
Plaquinhas de Temperos	
Papel cartão, cartolina ou papel dobradura	Este material também será utilizado nas atividades e está previsto na lista: Materiais Gerais Se você já separou, não precisa separar novamente
Cola (líquida ou bastão)	Este material também será utilizado nas atividades e está previsto na lista: Materiais Gerais Se você já separou, não precisa separar novamente
Tesoura	Este material também será utilizado nas atividades e está previsto na lista: Materiais Gerais Se você já separou, não precisa separar novamente
Canetas Hidrocores ou Pinceis Atômicos	Este material também será utilizado nas atividades e está previsto na lista: Materiais Gerais Se você já separou, não precisa separar novamente
Espantalho Decorativo para Horta ou Vaso	
Palitos de picolé/sorvete	Este material também será utilizado na atividade: Jogo de Futebol – 3º ano Se você já separou, não precisa separar novamente
Madeira	1 pote grande
Feltro (para cabeça, roupas e chapéu)	15 metros
Fios de sisal (desfiados, para mãos e cabelos)	02 rolos

Manta acrílica ou jornal (para a cabeça)	300 gramas/ 6 metros
Caneta de tecido preta ou outra cor	10
Etiquetas das embalagens	
Etiquetas adesivas ou tiras de papel	Este material também será utilizado na atividade: Confecção de embalagens - 2º ano e Se você já separou, não precisa separar novamente

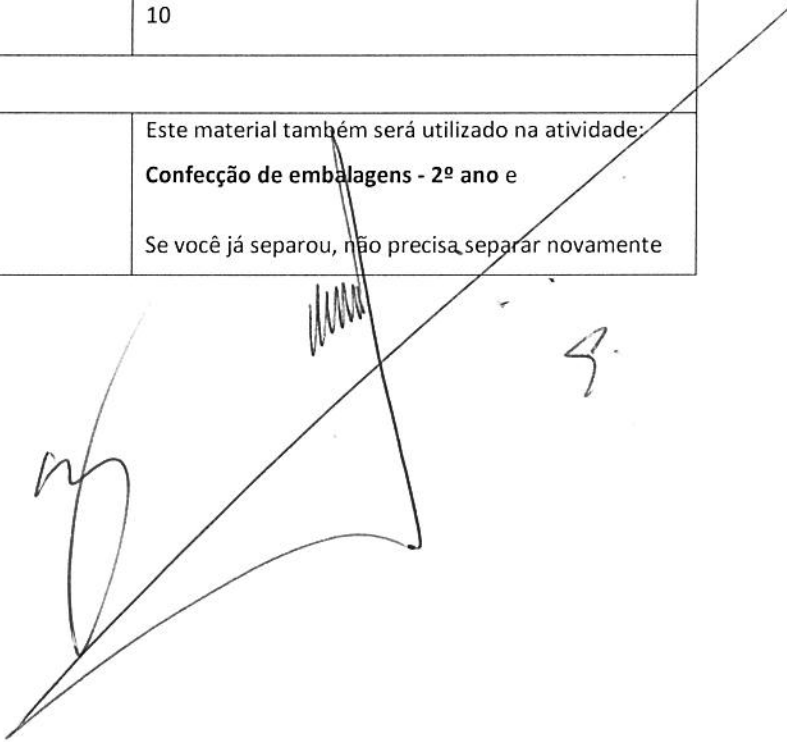

Divulgação do produto	
Mudas de Temperos	01 por participantes
Cartolina	Este material também será utilizado nas atividades e está previsto na lista: Materiais Gerais Se você já separou, não precisa separar novamente
Caneta hidrocor	Este material também será utilizado nas atividades e está previsto na lista: Materiais Gerais Se você já separou, não precisa separar novamente
Papel colorido (papel cartaz ou sulfite de cores diversas)	Este material também será utilizado nas atividades e está previsto na lista: Materiais Gerais Se você já separou, não precisa separar novamente

mm

9

W



3º ANO –Materiais para as Oficinas de “Brinquedos Ecológicos”	
Material	Para 30 participantes
Adereços para desfile (chapéu, óculos, cintos, pulseiras, etc.) para todos os alunos	
Bola leve de plástico	01
Cartolina (diversas cores)	Este material também será utilizado nas atividades e está previsto na lista: Materiais Gerais Se você já separou, não precisa separar novamente
Papel laminado ou papel espelho	05 folhas
Imagens de animais de livros ou revistas	06
Cd com música “O Circo”, de Nara Leão /	01
Aparelho de som com CD	01
Papel Kraft ou pardo	Este material também será utilizado na atividade: Confecção de uma boneca Filomena – 1º ano Se você já separou, não precisa separar novamente
Sucatas: caixinhas de papelão, rolhas, botões, retalhos de tecido, etc.	
Carrinho de Caixa de fósforo	
Caixa de fósforos pequena e vazia	30
Pregador (prendedor de roupa) de madeira sem mola	30
Cola branca	Este material também será utilizado nas atividades e está previsto na lista: Materiais Gerais Se você já separou, não precisa separar novamente
Botões (4 botões de um tamanho igual, e 2 botões de outro tamanho e iguais entre si) para cada aluno	120 botões de um tamanho e 60 botões menores em relação aos acima
Construção de Máscaras	
Moldes de Máscaras	30
Papel cartão (pode ser papelão)	Este material também será utilizado nas atividades e está previsto na lista: Materiais Gerais Se você já separou, não precisa separar novamente

Elástico (branco para costura)	01 rolo (10 a 20 metros)
Tesoura	Este material também será utilizado nas atividades e está previsto na lista: Materiais Gerais Se você já separou, não precisa separar novamente
Papel crepom (opcional)	Este material também será utilizado na atividade: Material - 1º ano e Se você já separou, não precisa separar novamente
Lã (opcional)	Este material também será utilizado nas atividades e está previsto na lista: Materiais Gerais Se você já separou, não precisa separar novamente
Caneta Hidrocor grossa	Este material também será utilizado nas atividades e está previsto na lista: Materiais Gerais Se você já separou, não precisa separar novamente
Lápis de cor	Este material também será utilizado nas atividades e está previsto na lista: Materiais Gerais Se você já separou, não precisa separar novamente
Giz de cera	Este material também será utilizado nas atividades e está previsto na lista: Materiais Gerais Se você já separou, não precisa separar novamente
Jogo das argolas	
Garrafa Pet vazia e limpa	Este material também será utilizado na atividade: Confecção de embalagens - 2º ano e Se você já separou, não precisa separar novamente
Papel crepom de cores variadas	Este material também será utilizado na atividade: Material - 1º ano Se você já separou, não precisa separar novamente
Números grandes recortados em folha para colar na garrafa (conforme número de garrafas em cada jogo)	05
Cola	Este material também será utilizado nas atividades e está previsto na lista: Materiais Gerais Se você já separou, não precisa separar novamente



Argolas de plástico ou de garrafa pet com diâmetro maior que o fundo da garrafa	10
Hidrocor	Este material também será utilizado nas atividades e está previsto na lista: Materiais Gerais Se você já separou, não precisa separar novamente
Tesoura	Este material também será utilizado nas atividades e está previsto na lista: Materiais Gerais Se você já separou, não precisa separar novamente
Jogo de futebol	
Tampinhas de pasta de dentes ou outra tampinha pequena (ou ainda, bolinhas feitas com papel crepom de duas cores, uma para cada time)	300 (10 para cada participante)
Lápis de cor branco grosso	Este material também será utilizado nas atividades e está previsto na lista: Materiais Gerais Se você já separou, não precisa separar novamente
Régua	Este material também será utilizado nas atividades e está previsto na lista: Materiais Gerais Se você já separou, não precisa separar novamente
Papel cartão fosco cor verde grama	3 folhas
Palitos de Sorvete	400
Bola de isopor (1 a 2 cm aproximadamente, ou bolinha de papel crepom branca)	30
Bilboquê	
Garrafa Pet	15
Tampinha de garrafa pet	30
Lã colorida ou barbante (novelo)	Este material também será utilizado nas atividades: Material – 2º ano e Lista Materiais Gerais Se você já separou, não precisa separar novamente
Tesoura	Este material também será utilizado nas atividades e está previsto na lista: Materiais Gerais Se você já separou, não precisa separar novamente
Estilete (somente para uso adulto)	10

Fitas adesivas coloridas (verde, amarela, azul, vermelha, etc)	10 (cores variadas)
Tinta acrílica (diversas cores)	Este material também será utilizado nas atividades: Confecção de embalagens – 1º ano Se você já separou, não precisa separar novamente
Pincel	Este material também será utilizado nas atividades e está previsto na lista: Materiais Gerais Se você já separou, não precisa separar novamente
Copo com água	02
Pano para limpar pincel	02
Dominó	
Papel cartão ou folha de EVA	15
Canetas hidrográficas grossas	30 conjuntos
Tesoura	Este material também será utilizado nas atividades e está previsto na lista: Materiais Gerais Se você já separou, não precisa separar novamente
Régua	30
Quebra-cabeça	
Cartolina	Este material também será utilizado nas atividades e está previsto na lista: Materiais Gerais Se você já separou, não precisa separar novamente
Desenho dos alunos, foto ou ilustração de revista	30
Caneta	Este material também será utilizado nas atividades e está previsto na lista: Materiais Gerais Se você já separou, não precisa separar novamente
Cola em bastão	Este material também será utilizado nas atividades e está previsto na lista: Materiais Gerais Se você já separou, não precisa separar novamente
Memória	
Papel cartão (retângulos medindo 6X4 cm)	Este material também será utilizado nas atividades e está previsto na lista: Materiais Gerais Se você já separou, não precisa separar novamente

Tesoura	Este material também será utilizado nas atividades e está previsto na lista: Materiais Gerais Se você já separou, não precisa separar novamente
Lápis de cor	Este material também será utilizado nas atividades e está previsto na lista: Materiais Gerais Se você já separou, não precisa separar novamente
Canetas hidrocores	Este material também será utilizado nas atividades e está previsto na lista: Materiais Gerais Se você já separou, não precisa separar novamente
Jogo da Velha	
Quadrado de feltro ou papel cartão	30 quadrados de 20X20 cm
Tiras (4) do mesmo material, de diversas cores (laranja, roxo, verde, amarelo, etc.)	210
Retângulos pequenos do mesmo material ou Tampinhas (5 de uma cor, 5 de outra cor)	300 retângulos ou tampinhas (150 de uma cor e 150 de outra cor)
Régua	Este material também será utilizado nas atividades e está previsto na lista: Materiais Gerais Se você já separou, não precisa separar novamente



Cola	Este material também será utilizado nas atividades e está previsto na lista: Materiais Gerais Se você já separou, não precisa separar novamente
Caneta Hidrocor	Este material também será utilizado nas atividades e está previsto na lista: Materiais Gerais Se você já separou, não precisa separar novamente
Tesoura	Este material também será utilizado nas atividades e está previsto na lista: Materiais Gerais Se você já separou, não precisa separar novamente
Embalagens	
Saquinho de tecido ou de TNT	30
Barbante	Este material também será utilizado na atividade: Potes decorados com sementes – 1º ano Se você já separou, não precisa separar novamente
Garrafa Pet (opcional)	30
Tesoura	Este material também será utilizado nas atividades e está previsto na lista: Materiais Gerais Se você já separou, não precisa separar novamente
Caneta hidrocor fina	Este material também será utilizado nas atividades e está previsto na lista: Materiais Gerais Se você já separou, não precisa listá-lo novamente
Etiquetas adesivas ou tiras de papel	Este material também será utilizado nas atividades e está previsto na lista: Materiais Gerais Se você já separou, não precisa separar novamente
Divulgação do produto	
Mostra de brinquedos com sucata (construídos na oficina)	30
Cartolina	Este material também será utilizado nas atividades e está previsto na lista: Materiais Gerais Se você já separou, não precisa separar novamente
Caneta hidrocor	Este material também será utilizado nas atividades e está previsto na lista: Materiais Gerais



	Se você já separou, não precisa separar novamente
Papel colorido	Este material também será utilizado nas atividades e está previsto na lista: Materiais Gerais Se você já separou, não precisa separar novamente

[Handwritten signature]



4º ANO –Materiais para as Oficinas de “Locadora de Produtos”	
Material	Para 30 participantes
Aparelho de DVD	01
Televisão ou tela de projeção	01
Fantásias e Adereços para desfile: chapéu, óculos, sapatos, etc.)	01 por participante
CD dos Saltibancos (Música Todos Juntos)	01
CD com músicas alegres para o desfile	01
Cartolinas brancas	10
Revistas velhas para recortar	Este material também será utilizado na atividade: Potes decorados com sementes – 1º ano Se você já separou, não precisa separar novamente
Cartolinas coloridas (cores diversas)	Este material também será utilizado nas atividades e está previsto na lista: Materiais Gerais Se você já separou, não precisa separar novamente
Cola	Este material também será utilizado nas atividades e está previsto na lista: Materiais Gerais Se você já separou, não precisa separar novamente
Caneta hidrocor grossa	Este material também será utilizado nas atividades e está previsto na lista: Materiais Gerais Se você já separou, não precisa separar novamente
Tesoura	Este material também será utilizado nas atividades e está previsto na lista: Materiais Gerais Se você já separou, não precisa listá-lo novamente
Fita crepe	Este material também será utilizado nas atividades e está previsto na lista: Materiais Gerais Se você já separou, não precisa separar novamente
Folhas de sulfite	Este material também será utilizado nas atividades e está previsto na lista: Materiais Gerais Se você já separou, não precisa separar novamente
Grampeador	04

3

38



Calculadoras (pequenas e simples)	08
Canetas Esferográficas (azul ou preta)	Este material também será utilizado nas atividades e está previsto na lista: Materiais Gerais Se você já separou, não precisa separar novamente
Folhas de papel-cartão (cores: azul, vermelho, amarelo e verde)	Este material também será utilizado nas atividades e está previsto na lista: Materiais Gerais Se você já separou, não precisa separar novamente
Folhas de papel-dobradura ou sulfite colorida (amarelo, vermelho, azul)	Este material também será utilizado nas atividades e está previsto na lista: Materiais Gerais Se você já separou, não precisa separar novamente
Livros, DVDs, CDs, Revistas, Gibis usados e diferentes	60
Bola de plástico (leve)	03
Livros, gibis, revistas usados (para dramatização)	

[Handwritten signature and scribbles]

[Handwritten signature]



5º ANO –Materiais para as Oficinas de “Sabores e Cores”	
Material	Para 30 participantes
Dicionário da língua portuguesa	30
Papel sulfite (branco ou reciclado)	Este material também será utilizado nas atividades e está previsto na lista: Materiais Gerais Se você já separou, não precisa separar novamente
Caneta Hidrocor	Este material também será utilizado nas atividades e está previsto na lista: Materiais Gerais Se você já separou, não precisa separar novamente
Cópias de nota fiscal (para observação)	05
Livro de histórias Chapeuzinho Vermelho ou outro conforme indicação da Apostila do Professor	01

8



Papel crepom (diversas cores)	Este material também será utilizado na atividade: Material - 1º ano e Se você já separou, não precisa separar novamente
Jogo Lavando as mãos	
Vendas para os olhos	Este material também será utilizado na atividade: Material - 1º ano e Se você já separou, não precisa separar novamente
Pia para lavar as mãos	01
Sabonete neutro em barra	01
Escovinha (para lavar as mãos)	05
Toalhas descartáveis para enxugar as mãos	60 folhas
Tinta guache	Este material também será utilizado nas atividades: Confecção de embalagens – 1º ano Se você já separou, não precisa separar novamente
Análise de Receitas Culinárias	
Receitas Culinárias Regionais (opcionais, os participantes podem relembrar receitas que conhecem)	15
Papel Sulfite (colorida)	Este material também será utilizado nas atividades e está previsto na lista: Materiais Gerais Se você já separou, não precisa separar novamente
Caneta Hidrocor	Este material também será utilizado nas atividades e está previsto na lista: Materiais Gerais Se você já separou, não precisa separar novamente
Cartolinas (cores diversas)	Este material também será utilizado nas atividades e está previsto na lista: Materiais Gerais Se você já separou, não precisa separar novamente
Dramatização de Consumidor e Comerciante	
Papel Sulfite	Este material também será utilizado nas atividades e está previsto na lista: Materiais Gerais Se você já separou, não precisa separar novamente
Canetas hidrográficas grossas	Este material também será utilizado nas atividades e

	está previsto na lista: Materiais Gerais Se você já separou, não precisa separar novamente
Lápis Grafite	Este material também será utilizado nas atividades e está previsto na lista: Materiais Gerais Se você já separou, não precisa separar novamente
Culinária: Docinho de Leite e Coco	
Lata de leite em pó	01 1/2
Lata de leite condensado	02
Abridor de lata	01
Coco ralado	250 gramas
Tablete Manteiga sem sal	250 gramas
Prato ou forma grande (para colocar os docinhos)	01
Prato (para colocar o coco ralado)	02
Colher para mexer(sopa)	04
Forma de Papel (Papelote para cada docinho) (opcional)	70
Bacia ou Prato Fundo (para misturar os ingredientes)	02
Colher grande (madeira ou outra)	02
Pano Multiuso (para limpeza da mesa)	01
Álcool gel	01
Divulgação do produto	
Papel cartão coloridos	Este material também será utilizado nas atividades e está previsto na lista: Materiais Gerais Se você já separou, não precisa separar novamente
Mostra de Alimentos (docinhos da atividade 10)	30
Papel colorido (sulfite ou crepom)	Este material também será utilizado nas atividades e está previsto na lista: Materiais Gerais Se você já separou, não precisa separar novamente
Cartolinas (cores diversas)	Este material também será utilizado nas atividades e está previsto na lista: Materiais Gerais Se você já separou, não precisa separar novamente

Caneta. hidrográfica	Este material também será utilizado nas atividades e está previsto na lista: Materiais Gerais Se você já separou, não precisa separar novamente
Lápis de cor	Este material também será utilizado nas atividades e está previsto na lista: Materiais Gerais Se você já separou, não precisa separar novamente
Giz de cera	Este material também será utilizado nas atividades e está previsto na lista: Materiais Gerais Se você já separou, não precisa separar novamente
Cola líquida ou bastão	Este material também será utilizado nas atividades e está previsto na lista: Materiais Gerais Se você já separou, não precisa separar novamente
Tesoura	Este material também será utilizado nas atividades e está previsto na lista: Materiais Gerais Se você já separou, não precisa separar novamente
Fita crepe	Este material também será utilizado nas atividades e está previsto na lista: Materiais Gerais Se você já separou, não precisa separar novamente
Canetas esferográficas	Este material também será utilizado nas atividades e está previsto na lista: Materiais Gerais Se você já separou, não precisa separar novamente

